

A 90 | BA

Magnetschweißwinkel

Ihre unentbehrliche dritte Hand bei Schweiß- und Montagearbeiten an Flach- und Rundmaterial bei einem Winkel von 90° (A90) oder bei individueller Winkelein-
stellung 0°-360° (BA).



Merkmale

- ☑️ Kompletts abschaltbare Magnete durch einfache 180° Drehung des Schalthebels
- ☑️ Stabile Stahlkonstruktion des Winkels
- ☑️ Als Außen- und Innenwinkel einsetzbar
- ☑️ Für runde und eckige Werkstücke nutzbar
- ☑️ Noch mehr Magnetkraft durch zusätzliche nachrüstbare Magnetquader (A 90)
- ☑️ Schnelle und einfache Winkelein-
stellung durch Schnellspanner (BA)
- ☑️ Genaue Winkelein-
stellung durch
gravierte Skalen, 0 – 360° (BA)

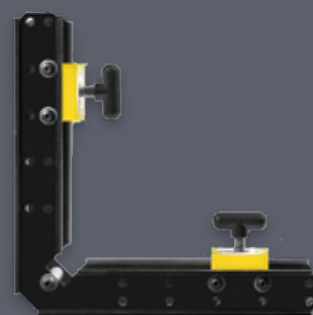

A 90

Technische Daten

	Abmessungen [LxBxH]	Haftkraft	Gewicht	Art.-Nr.
	[mm]	[kg]	[kg]	
A 165	205 x 205 x 47	68	0,8	61945
A 400	288 x 288 x 104	181	2,8	60340
A 600	288 x 288 x 134	272	3,7	60341
A 1000	287 x 474 x 145	454	4,6	60342
BA 150	196 x 196 x 80	68	1,3	60344
BA 400	257 x 257 x 109	181	3,0	60345
BA 600	257 x 257 x 169	272	4,0	60346