



### ➔ Vorteile:

- ✓ Für hohe Druckbereiche geeignet
- ✓ Demontier- und wiederverwendbar
- ✓ Für hohe Temperaturen geeignet
- ✓ Einfache Aufnahmebohrung
- ✓ Ventilkombinationen möglich
- ✓ Platzsparender Einbau



### Details

Durchfluß entg. Einbaurichtung	ICV02-001
Durchfluß in Einbaurichtung	ICV02-002
Max. Betriebsdruck	320 bar
Öffnungsdruck	1,6 bar
Volumenstrom hydraulisch	1-25 l/min
Volumenstrom pneumatisch	10-90 l/min
Gewinde	M6
Dichtung	metallisch
Material	Edelstahl
Back-up Dichtung	FKM
Innensechskant	3 mm
Max. Betriebstemperatur	180°C
Nennweite	2
Anzugsmoment	6-7 Nm

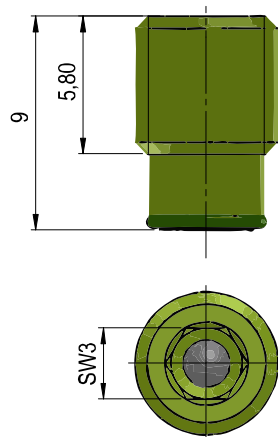

Durchflussrichtung

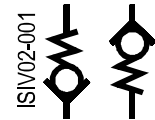

metallisch dichtend

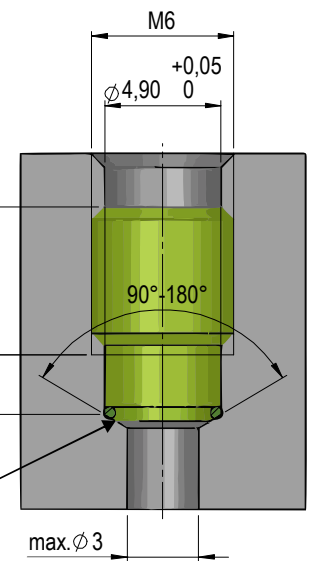

### HINWEIS:

Der O-Ring als Back-up Dichtung wird nicht zwingend benötigt. Dieser ist nur erforderlich, wenn der Bohrungswinkel 170°-180° beträgt. Ohne diese Back-up Dichtung können auch Temperaturen bis 300°C realisiert werden.

Um Beschädigungen des O-Rings während der Montage zu vermeiden, sollte dieser nach Möglichkeit vorab in die Bohrung eingebracht werden.

### Beispiel

### Kennlinie

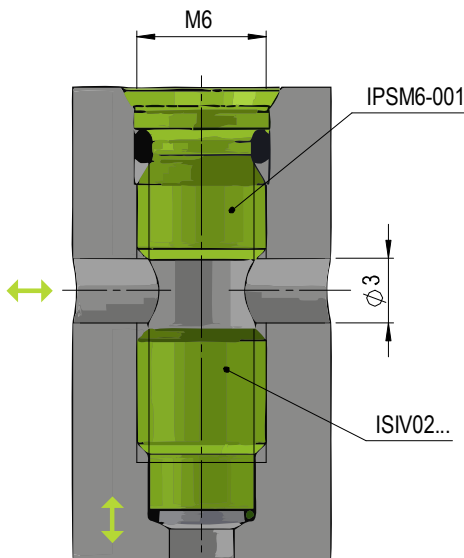

Das Beispiel zeigt die Verwendung des Rückschlagventils in Kombination mit unserer Verschlusschraube (IPSM6-001).

Die Gewindebohrung M6 kann demnach relativ einfach ausgeführt sein.

Beide Elemente ermöglichen einen sehr platzsparenden Einbau.

Die Gewindetiefe in diesem Beispiel würde ca. 20 mm betragen.

Der Vorteil beider Elemente ist, dass diese demontierbar sind.

Details zu den Verschlusschrauben finden Sie im Datenblatt V005 (Gewinde-Dichtstopfen).

Die Darstellung des Druckverlustes ist in der Praxis von der Temperatur, Viskosität und weiteren Umgebungsfaktoren abhängig.

Druckverlust  
Viskosität: ca. 60 mm<sup>2</sup>/s

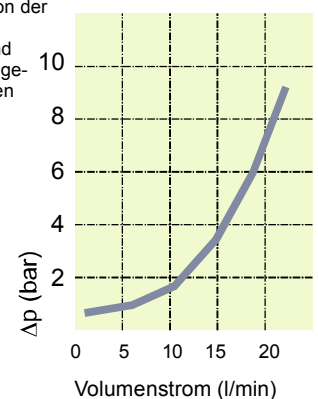

### Kontakt

iNOSOL GmbH  
Frankfurter Str. 18  
35315 Homberg/Ohm (Germany)

web: [www.inosol.solutions](http://www.inosol.solutions)  
email: [info@inosol.solutions](mailto:info@inosol.solutions)  
tel.: (+49) 6633 / 368 95 25