

Bandbunker

Füllgewicht bis maximal 5kg / 35kg

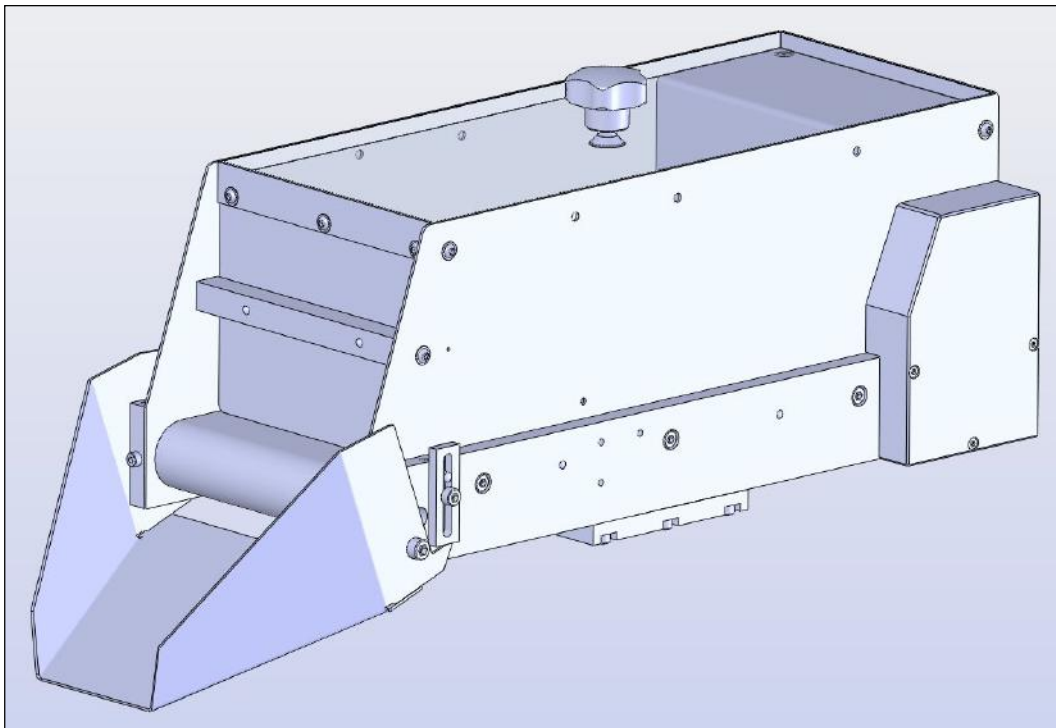

Bandbunker

Füllgewicht bis maximal 5kg /35kg

Inhaltsverzeichnis

Bezeichnung	Seite
1. Bandbunker- allgemeine Hinweise	3
2. Bandbunker bis maximal 5kg	4
3. Bandbunker bis maximal 35kg	5
4. Zubehör für Bandbunker	6
4.1. Füllstandskontrollen	6
4.2. Niveausteuerng BSN	10
4.3. Dosierblech	11
4.4. Abdeckungen	12
4.5. Ständer/ Befestigungen	13
4.6. Umbau auf anderen Gurt	15

Bandbunker

Füllgewicht bis maximal 5kg/35kg

1. Bandbunker- allgemeine Hinweise

Gerätebeschreibung:

Die Grundlage des Bandbunkers bildet ein Förderband/Transportgurt, welches darauf befindliche Teile auf eine geneigte Schütte fördert. Zur Erreichung eines bestimmten Füllvolumens ist diesem Förderband ein Teilevorratsbehälter aufgesetzt. Der Transportgurt wird von einem Getriebemotor angetrieben. Eine individuelle Anpassung der Bandbunker, abhängig vom zu bevorratendem Material, ist möglich. Durch umfangreiches Zubehör können die Bandbunker dem jeweiligen Einsatzfall angepasst werden.

Zur Anpassung an die zu fördernden Teile, werden Bandbunker mit unterschiedlichen Füllvolumen und Füllgewichten angeboten:

Weiterhin ist es möglich, an diesen verschiedenen Typen kundenspezifische Umbauten / Änderungen vorzunehmen. Auch Sondertypen / Prototypen können auf Anfrage geliefert werden!

Anwendungsbereiche:

- Teilebevorratung für Sortier- und Zuführgeräte (längere Nachfüllintervalle für das Bedienpersonal)
- Beschickung von Verpackungsanlagen und Waagen
- dosierte Teilebereitstellung
- Optimierung des Förderverhaltens von Zuführgeräten
- Reduzierung der Zuführgerätegröße, somit Kostensenkung und Platzeinsparung durch externe Teilebereitstellung

Aufstellung:

Als Aufstellort für die Bandbunker eignet sich eine feste Unterlage, Platte, Stativ oder ähnliches. Beim Aufbau darf der Gurtlauf nicht behindert werden.

An der Unterseite des Bandbunkers befindet sich eine Grundplatte. Mittels 4 Schrauben (M8 oder M10) kann der Bandbunker am entsprechenden Gestellelement befestigt werden. Ab BB-05 besteht zusätzlich die Möglichkeit, diese Grundplatte in einem Raster von 40mm mehrfach zu versetzen.

Achtung!!! Die Bandbunker haben unterschiedliche Anschraubbilder. Bitte informieren Sie sich auf den entsprechenden Katalogseiten der Bandbunker!

Im Zubehörprogramm finden Sie geeignete Ständer und Befestigungsplatten.

Typenschlüssel:

Beispiel: **BB-02-B 230V WS**

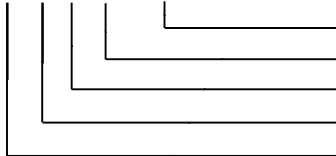

weißer Gurt (G10, mit FDA-Zulassung)
230V / 50Hz
max. Füllgewicht 5 kg
Füllvolumen (2 Liter)
Bandbunker

Bandbunker

Füllgewicht bis maximal 5kg/35kg

2. Bandbunker bis maximal 5kg (B-Reihe)

Technische Daten:

- max. Füllgewicht: 5 kg
- Bandgeschwindigkeit: 0,1 m /min
- Gurt: weiß (G10, mit FDA-Zulassung)
schwarz (G11, ohne FDA-Zulassung)
- Gurtspannung: über Spannschrauben außen
- Bunkerwanne: Edelstahl
- Auslaufvorhang: Vulkollan
- Schütte: Edelstahl gebürstet, Neigung einstellbar (max. 45°)
- AC-Getriebemotor: 230V/50Hz und 115V/60Hz
Leistungsaufnahme 5 W
IP50
- Deckel : Polycarbonat, aufgelegt
- Oberflächen: Antriebsschutz RAL5021
- Anschlusskabel 3 Meter
- abweichende Ausführungen oder Daten auf Anfrage

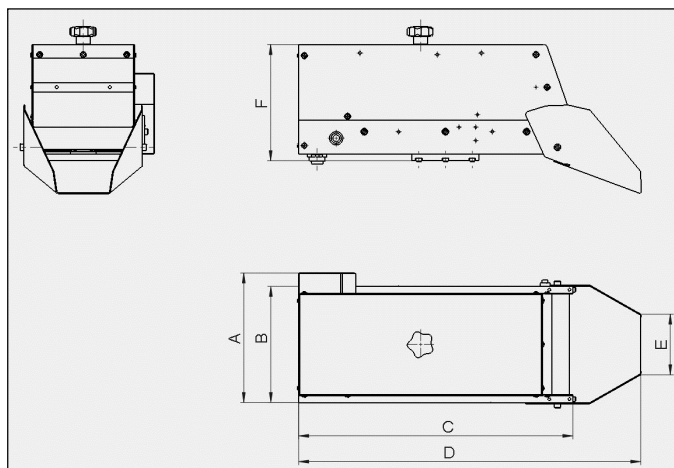

Grundplatte mit Raster

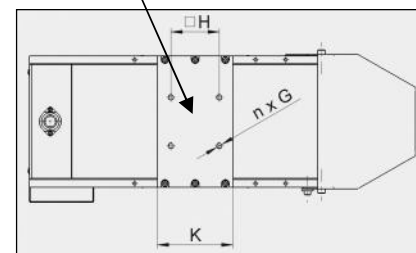

	A [mm]	B [mm]	C [mm]	D [mm]	E [mm]	F [mm]	K [mm]	H [mm]	n x G
BB-01-B	143	123	291,5	408	80	141,5	100	64	4 x M8
BB-02-B	143	123	291,5	413	80	181,5	100	64	4 x M8
BB-05-B	193	173	409,5	526	80	173	100	64	4 x M8

Bandbunker

Füllgewicht bis maximal 5kg/35kg

3. Bandbunker bis maximal 35kg (C-Reihe)

Technische Daten:

- max. Füllgewicht: 35 kg
- Bandgeschwindigkeiten: 0,1 m /min (24V / 230V) oder 0,6 m /min (230V)
- Gurt: weiß (G10, mit FDA-Zulassung)
schwarz (G11, ohne FDA-Zulassung)
- Gurtspannung: über Spannschrauben außen
- Bunkerwanne: Edelstahl
- Auslaufvorhang: Vulkollan
- Schützte: Edelstahl gebürstet, Neigung einstellbar (max. 45°)
- Motor: AC-Getriebemotor 230V/50Hz (Standardausführung) oder 115V/60Hz
- Leistungsaufnahme 7,2 W
DC-Getriebemotor 24V (nur für BB-05-C und BB-10-C)
- Leistungsaufnahme 4,3 W
IP50
- Deckel : Polycarbonat, aufgelegt
- Oberflächen: Antriebsschutz RAL5021
- Anschlusskabel 3 Meter
- abweichende Ausführungen oder Daten auf Anfrage

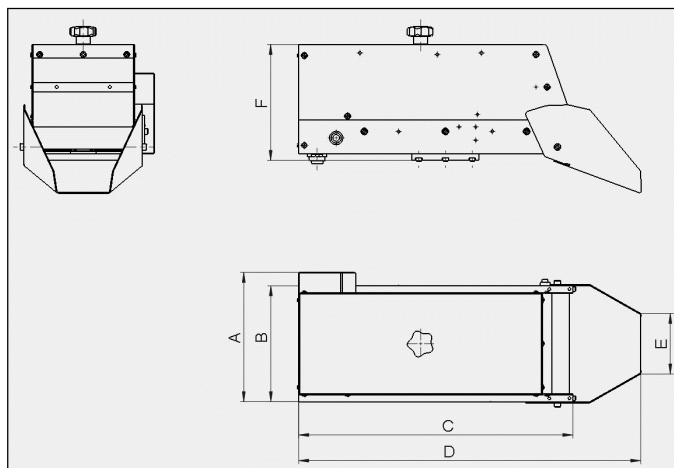

Grundplatte mit Raster

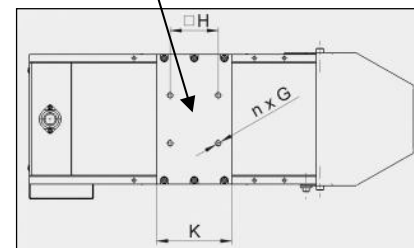

	A [mm]	B [mm]	C [mm]	D [mm]	E [mm]	F [mm]	K [mm]	H [mm]	n x G
BB-05-C	193	173	409,5	526	80	173	100	64	4 x M8
BB-10-C	243	223	447	628,7	80	215	100	64	4 x M8
BB-20-C	243	223	564,5	746	80	308	110	74	4 x M10
BB-30-C	343	323	564,5	747,7	180	308	110	74	4 x M10
BB-50-C	343	323	714,5	897,7	180	350	110	74	4 x M10

Bandbunker

Zubehör - Füllstandskontrolle

4. Zubehör für Bandbunker

4.1. Füllstandskontrollen

Füllstandskontrollen allgemein

Wir unterscheiden Füllstandskontrollen zur Abfrage des Füllstandes des Bandbunkers oder des Fördertopfes.

Füllstandskontrollen für Bandbunker allgemein

Die Füllstandskontrolle für Bandbunker dient der Signalgewinnung für das Nachfüllen von Teilen. Wir unterscheiden dabei 2 verschiedene Abfragemöglichkeiten.

- Optisch mittels Einweglichtschranke
- Reflexion mittels Ultraschallsensor

Beide Abfragearten arbeiten berührungslos.

Die Auswahl der Füllstandskontrolle richtet sich nach dem Einsatzfall und den zu erfassenden Teilen. Dabei spielen auch die Größe und der Gurt des Bandbunkers eine große Rolle.

Um die richtige Auswahl für den Einsatz einer Füllstandskontrolle für Ihren Bandbunker zu treffen, sprechen Sie mit uns.

Erläutern Sie uns Ihren Einsatzfall.

Füllstandskontrolle für Bandbunker seitlich

Hierbei kommt eine Einweglichtschranke zum Einsatz,

- Einsatz ab BB-02-B möglich
- arbeitet berührungslos
- ist seitlich am Bandbunker angebracht
- für den Lichtstrahl wird ein Bohrungsdurchmesser von ca. 3mm benötigt

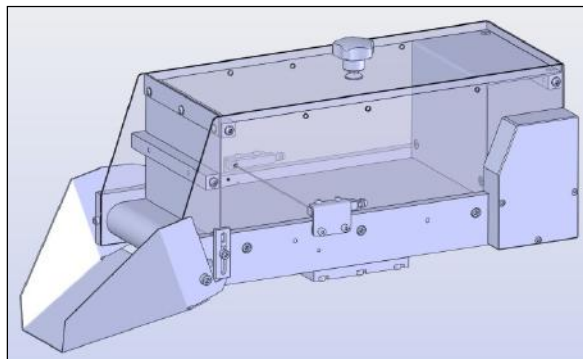

Bezeichnung: ZFSKB-Einweg

Bandbunker

Zubehör - Füllstandskontrolle

Füllstandskontrolle für Bandbunker von oben

Hierbei kommt ein Ultraschallsensor zum Einsatz

- Einsatz richtet sich nach dem Material, der Oberfläche und der Form der Teile
- arbeitet von oben
- arbeitet berührungslos

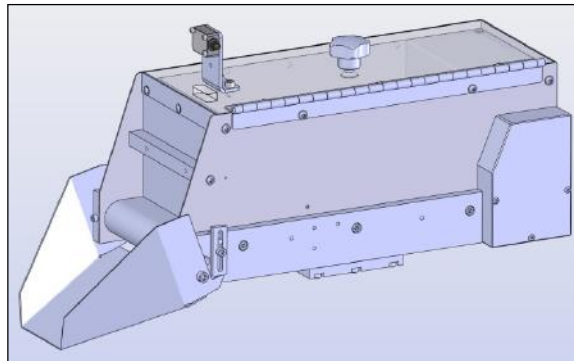

Bezeichnung: ZFSKB-Ultra

Bandbunker

Zubehör - Füllstandskontrolle

Füllstandskontrollen für Fördertopf allgemein

Die Füllstandskontrolle für Fördertopf dient der Sicherung eines optimalen oder minimalen Füllstandes im Vibrationswendelförderer oder ähnlichem. Mit Hilfe des Signales steuert die Anlagen- oder Niveausteuerung das automatische Nachfüllen oder signalisiert das Nachfüllen durch das Bedienpersonal. Wir unterscheiden dabei 2 verschiedene Abfragemöglichkeiten:

- Elektromechanisch mittels Pendel
- Reflexion mittels Ultraschallsensor

Die erste Abfrage arbeitet auf Berührung, während die andere berührungslos, das heißt auch teileschonender arbeitet.

Die Auswahl der Füllstandskontrolle richtet sich nach dem Einsatzfall und den zu erfassenden Teilen. Dabei spielt auch die Größe und die Beschaffenheit des Fördertopfes eine große Rolle.

Füllstandskontrolle für Fördertopf mit Pendel

- Elektromechanische Komponente zur Füllstandsabfrage des Fördertopfes
- Über ein Pendel wird der Füllstand kontrolliert
- Größe des Galgens kann nach Kundenwunsch variieren
- Teile werden berührt

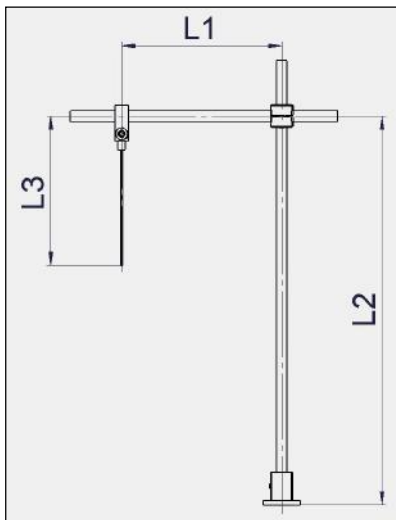

Bezeichnung: ZFSKT-Pendel

Länge: L1 Standard 300 mm
L2 Standard 400 mm
L3 Standard 200 mm

Andere Längen auf Anfrage

Bandbunker

Zubehör - Füllstandskontrolle

Füllstandskontrolle für Fördertopf mit Ultraschallsensor

- Füllstandsabfrage des Fördertopfes mittels Ultraschallsensor
- arbeitet berührungslos
- Größe des Galgens kann nach Kundenwunsch variieren
- Erfassungsbereich: 25 – 400mm
- Querstrebe ist klappbar ausgeführt

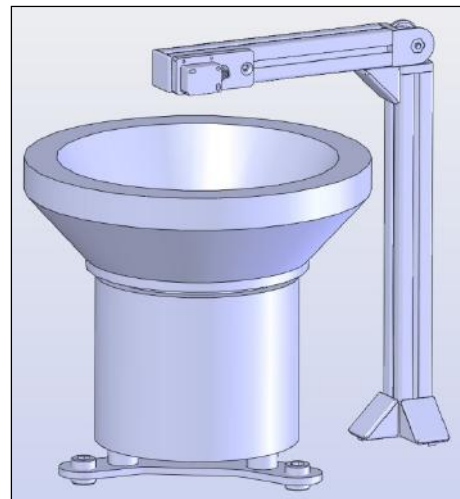
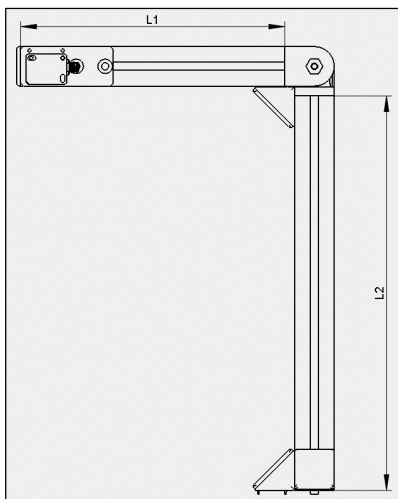

Bezeichnung: ZFSKT-Ultra

Länge: L1 Standard 300 mm
L2 Standard 400 mm

Andere Längen auf Anfrage

Bandbunker

Zubehör – Niveausteuering

4.2. Niveausteuering BSN

Niveausteuerungen allgemein

Die Niveausteuerungen dienen dem Ein- / Ausschalten von Bandbunkern in Abhängigkeit von Füllstandsüberwachungen nachfolgender Komponenten.

Der Füllstand wird vom Sensor an einer Position kontrolliert. Am Sensorausgang stehen 0V an, wenn Teile vorhanden sind. Der Bandbunker ist ausgeschaltet.

Wird der Füllstand unterschritten, so schaltet der Sensor seinen Ausgang auf 24V durch. Der Sensorausgang führt jetzt +24V und schaltet nach ca. 2-3 Sekunden die Phase der Spannungsversorgung für den Bandbunker durch. Der Bandbunker ist nun eingeschaltet.

Bei der Niveausteuering BSN-3/3Ph können zusätzlich mithilfe von Jumpfern die Spannungen gewechselt und Signalspannungen umgekehrt werden.

Technische Daten:

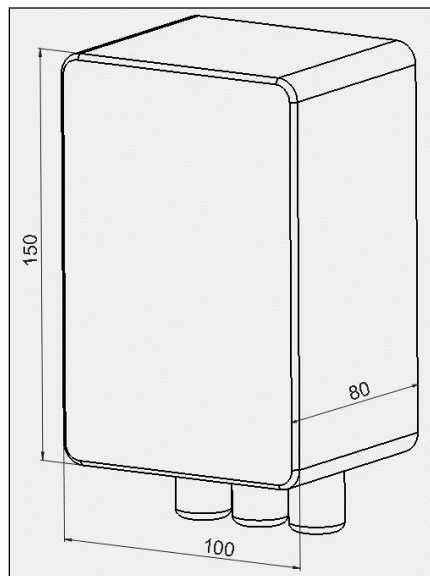

Bezeichnung: BSN-3/1Ph - BSN-3/3Ph

Bandbunker

Zubehör – Niveausteuerng; Dosierblech

		BSN-3/1Ph	BSN-3/3Ph
Netzanschluss	230 V AC / 50 Hz	x	x
	115 V AC / 60 Hz	x	x
	3 Ph. 400 V AC / 50 Hz		x
	3 Ph. 200 V AC / 60 Hz		x
	Sicherung für Ausgang	T 3A	T 3,15 A (3x)
Sensoranschluß	24 V DC	x	x
	Signal umkehrbar		x
Freigabeeingang	24 V	x	x
	(sperrt den BSN Ausgang)	Signal umkehrbar	x
Betriebsspannung	24 V DC / max. 250mA	x	x

4.3. Dosierblech

Mit dem Dosierblech ist es möglich, die Auslauföffnung des Bandbunkers zu begrenzen und fest einzustellen. Dies ist besonders bei schweren Teilen hilfreich, da diese durch den Schleusenvorhang nicht ausreichend zurückgehalten werden können.

Das Dosierblech wird bei einer Komplettbestellung mit dem Bandbunker mechanisch verbaut.

Sollten Sie das Dosierblech nachbestellen, ist der untere Quersteg zu versetzen, das heißt, Sie müssen 2 Bohrungen in die Seitenwände einbringen. Damit dies einfach und schnell vorgenommen werden kann, sind die dazu erforderlichen Körnungspunkte schon vorhanden. Bei der Bestellung ist der Bunkertyp für das Dosierblech mit anzugeben!

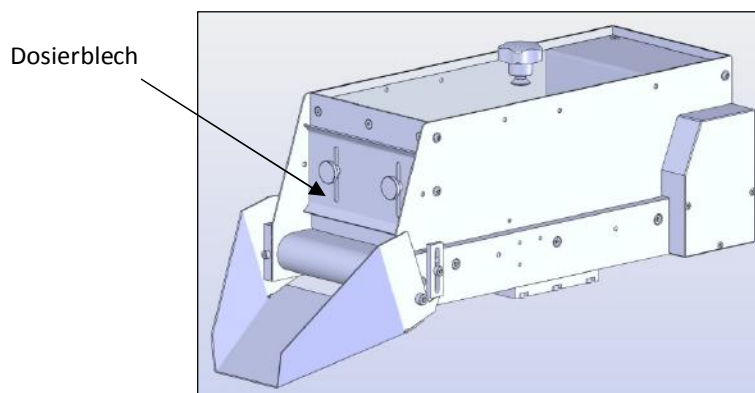

Bezeichnung: ZDB ... „Bunkertyp angeben“

Bandbunker

Zubehör – Abdeckung

4.4. Abdeckungen

Aufgelegter Deckel

Ein aufgelegter Deckel gehört standardmäßig zu jedem Bandbunker.

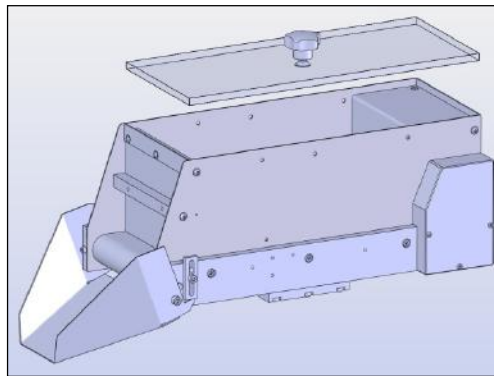

Bezeichnung: ZD – Deckel aufgelegt

Klappdeckel

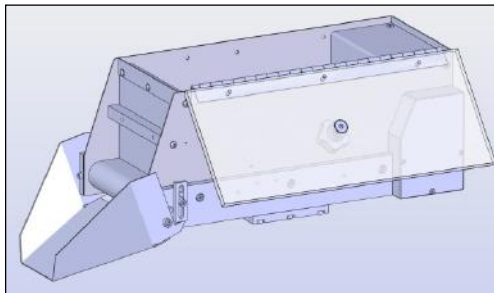

Bezeichnung: ZDKR – Klappdeckel rechts
ZDKL – Klappdeckel links

Die Seitenangabe definiert die Position des Scharniers in Förderrichtung gesehen!

Bandbunker

Zubehör – Ständer / Befestigungen

4.5. Ständer/ Befestigungen

Wir unterscheiden 2 Varianten der Ständer für Bandbunker:

- Tischständer
- Bodenständer

Beide Varianten dienen zur Befestigung des Bandbunkers auf einer festen Unterlage.

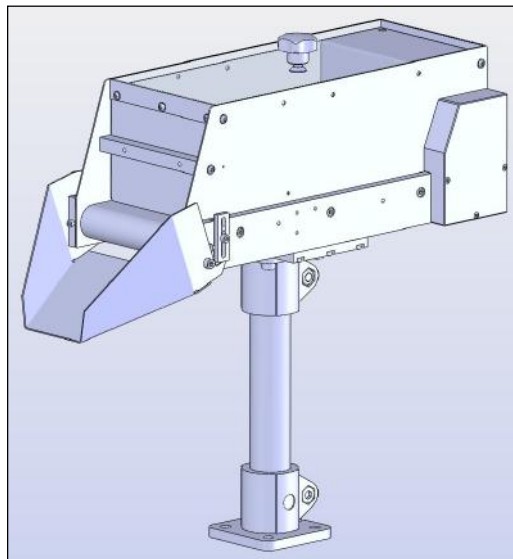

Neben dem Tischständer besteht die Möglichkeit, auf Anfrage Bodenständer zu fertigen.

Achtung!!!

Die Bandbunker haben unterschiedliche Anschraubbilder. Bitte informieren Sie sich auf den entsprechenden Katalogseiten der Bandbunker!

Bandbunker

Zubehör – Ständer / Befestigungen

Tischständer

Der Tischständer wird mittels vier M8 bzw. M10 Schrauben an der Fußplatte des Bandbunkers befestigt. Die Höhe H des Tischständers ist variabel, beträgt jedoch mindestens 200 mm.

Nach Ihren Wünschen fertigen wir Ihren Tischständer an.

Bandbunker 1Liter bis 10 Liter

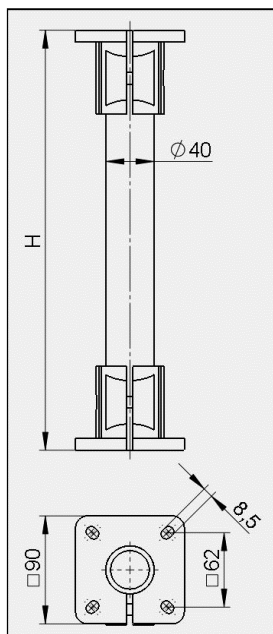

Bezeichnung:
ZTS-40 H = ... „Kundenangabe“

Bandbunker ab 20 Liter

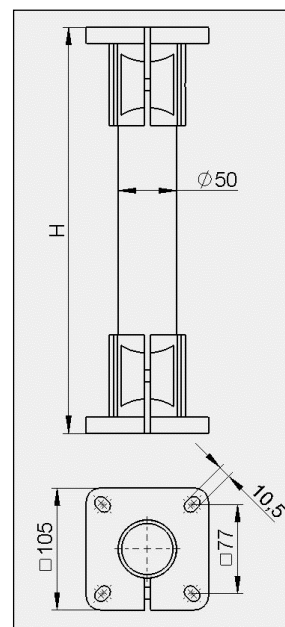

Bezeichnung:
ZTS-50 H = ... „Kundenangabe“

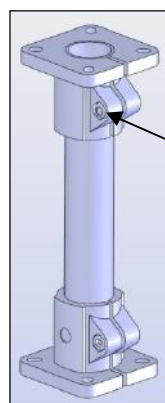

Bunker jederzeit
abnehmbar / schwenkbar,
durch lösen der Schraube

Bandbunker

Zubehör – Gurte



4.6. Umbau auf anderen Gurt

Standardmäßig sind die Bandbunker mit einem weißen Gurt ausgerüstet.
Weiterhin sind unsere Bandbunker (BB-xx-B und BB-xx-C) mit einem schwarzen Gurt ab Lager lieferbar.

Sollten Sie andere Gurttypen mit speziellen Eigenschaften benötigen, sprechen Sie mit uns.

Eigenschaften / Zulassungen der Gurte:

	Weißer Gurt (G10)	Schwarzer Gurt (G11)
Dicke [mm]	1,8	2,1
Oberfläche	TPU, glatt, matt	PVC
Besondere Merkmale	Abriebfest, leichte Reinigung, porenfreie Bandoberfläche, staufähig	Abriebfest, geräuscharme Anwendungen, staufähig
Transportart	Horizontal, Steigtransport	Sammeln/Stauen; Horizontal
permanent antistatisch	ja	ja
schwer entflammbar	keine bes. Eigenschaften gegen Entflammbarkeit	klassifiziert nach UL94HB(USA), HB = horiz. Verbrennung
Lebensmittelzulässigkeit FDA	ja	nein
Lebensmittelzulässigkeit USDA	konform	nicht konform
Lebensmittelzulässigkeit EU	ja	nein
Sonstige Zulassungen	keine	keine