

MOSCA®

EXCELLENCE IN STRAPPING SOLUTIONS



Abbildung mit
Optionen

KOV 315

Automatische Horizontal-Umreifungsmaschine
sichern palettierte Waren oder gestapelte Schachteln, Trays
und Steine durch horizontale Umreifung mit Polyesterbändern

KOV 315

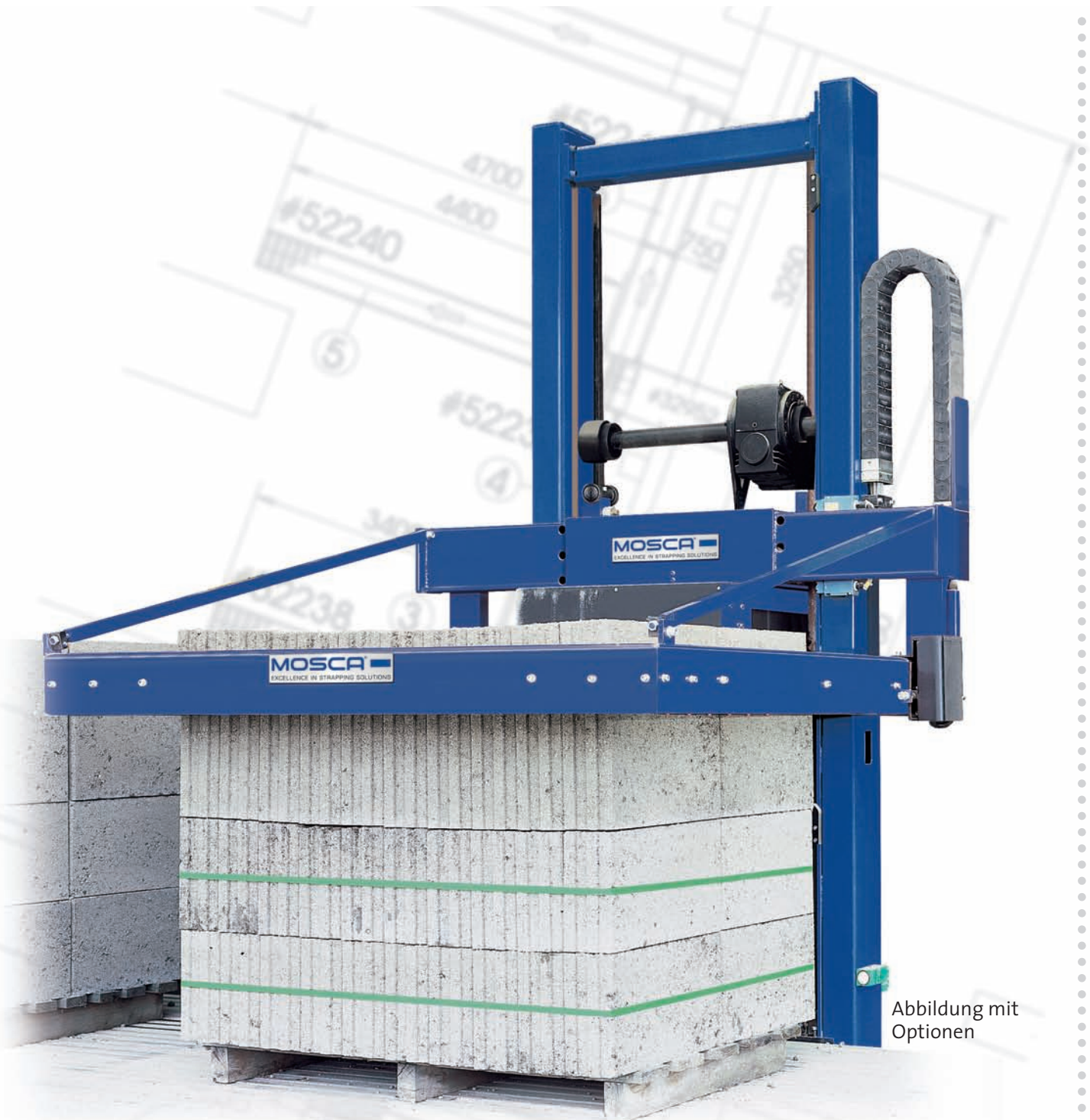
Die MOSCA-Umreifungsmaschinen werden nach dem Baukastenprinzip in Serie gefertigt. Robuste Bauweise. Programmgesteuert in Förderlinien integrierbar. Vollautomatisches Horizontal-Umreifen in beliebiger Höhe. Zweiständer-Bauweise in modularer Stahl-Blechkonstruktion. Bandabroller für Kunststoffumreifungsbänder. Gewichtsnutraler Bandabzug und Bandspeicher. Besonders geeignet für das automatische Umreifen von palettierten oder gestapelten Schachteln, Trays und Steinen. Seitlich angeordneter Reibschweißverschluss des Umreifungsbandes.

AUSFÜHRUNGEN

KOV 315, BASISMODELL

- Seitlich angeordneter Reibschweißverschluss
- Höhenverfahrbarer, horizontaler Bandführungsrahmen
- Ein Reibschweißaggregat, seitlich zum Packstück verfahren
- Frei programmierbare SPS-Steuerung Siemens S7 und Touchpanel
- 10 frei konfigurierbare Programme mit bis zu 10 Umreifungspositionen

KOB 315, VARIANTE

- wie Basismodell KOV 315, zusätzlich mit zweiseitiger Andruckvorrichtung ausgerüstet (rechtwinklig zur Transportrichtung des Packstückes wirkend)

KOH 315, VARIANTE

- wie Basismodell KOV 315, zusätzlich mit vierseitiger Andruckvorrichtung ausgerüstet

OPTIONEN:

- Sonix-Ultraschall-Schweißsystem
- Störmeldeleuchte, 3-teilig
- Klimagerät
- Bandanschweißgerät BSG
- Datenschnittstelle

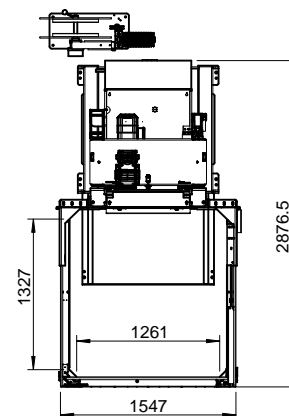
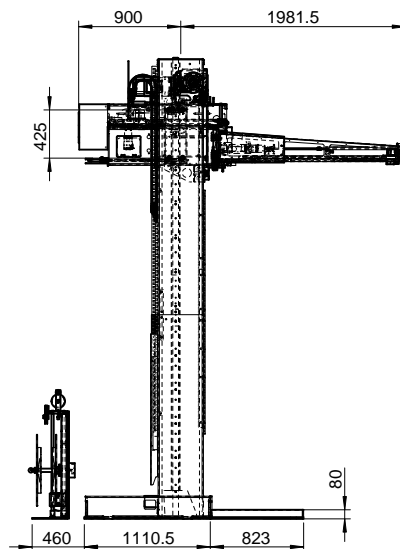
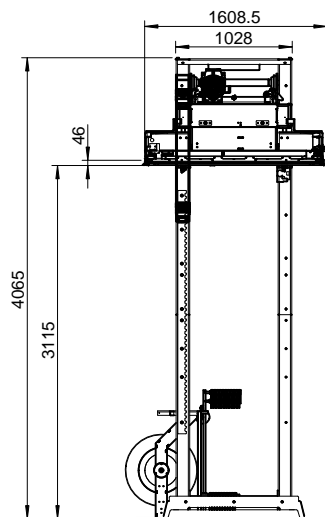

TECHNISCHE DATEN

LEISTUNG:

ca. 10 s je Horizontalumreifung packstückabhängig

ELEKTRIK:

Betriebsspannung: 400 V, 50 Hz,
3 Phasen / N / PE,

Steuerspannung: 24 V DC

Gesamtanschluss: 4 kW

UMREIFUNG:

Umreifungshöhen: Variabel, min. 50 mm
über Oberfläche Förder-
einrichtung

Bandqualitäten: Automatengängige
PP- und PET-Bänder

Bandabmessungen: Breiten: 9,5 – 16,0 mm
Dicken: 0,4 – 0,72 mm

Bruchlast: 2200 – 7500 N

Bandspannung: 250 – 2500 N
stufenlos einstellbar

Bandvorschub: 4,2 m/s

UMREIFUNGSAGGREGAT:

MOSCA-Reibschweißaggregat mit Bandspannungsausgleich, zum Packstück verfahren (Hub max. 500 mm)



MOSCA[®]
EXCELLENCE IN STRAPPING SOLUTIONS

MOSCA GMBH

Gerd-Mosca-Straße 1
D-69429 Waldbrunn/Germany
Tel.: +49 6274/932-0
Fax: +49 6274/932-400 118
Tel. Tech. Service: +49 6274 / 9 32-146
E-Mail: info@mosca.com
Internet: www.mosca.com

03 / 14 Änderungen vorbehalten



Die Modelle der KOV 315 sind einstellbar auf eine Bandbreite aller Qualitäts-PP- oder PET-Bänder zwischen 9,5 und 16 mm. Erhältlich direkt von Mosca, hergestellt in einer der modernsten Bandproduktionen Europas. Kombinierbar mit Mosca-Wartungsverträgen – alles aus einer Hand.