

Die Aufladeelektrode R120 / R121A ist eine universelle Elektrode für Versorgungsspannungen bis 15 kV. Bei isolierter Montage sind Spannungen bis zu 60 kV möglich.

Sie wird eingesetzt zur Aufladung von Oberflächen zum Zwecke der Haftung und Verblockung.

Das 15 mm-Raster der Emissionsspitzen gewährleistet eine gute Ladungs- und Feldverteilung, die variablen aktiven Längen der Aufladeelektroden ermöglichen die flexible Anpassung an spezifische Prozessbedingungen.

Die Aufladeelektrode wird vor allem dort eingesetzt, wo Produktionsprozesse schneller und störungsfreier ablaufen, wenn die verwendeten Materialien wie Folien, Papier etc. aufeinander haften.

Die parallele Anordnung von zwei oder mehr Elektroden gestattet eine flächige Aufladung oder den Betrieb bei höchsten Bahngeschwindigkeiten.

Die Elektroden werden mit den zugehörigen Hochspannungsgeneratoren von Eltex betrieben.

Die Elektrode ist robust und kann aufgrund ihrer geringen Maße platzsparend und einfach installiert werden.

Technische Information



F01038y

Aufladeelektrode R120 / R121A

TI-de-3030-1904



Übersicht

R120/A
mit axialem Anschluss,
Kabel fest angeschlossen

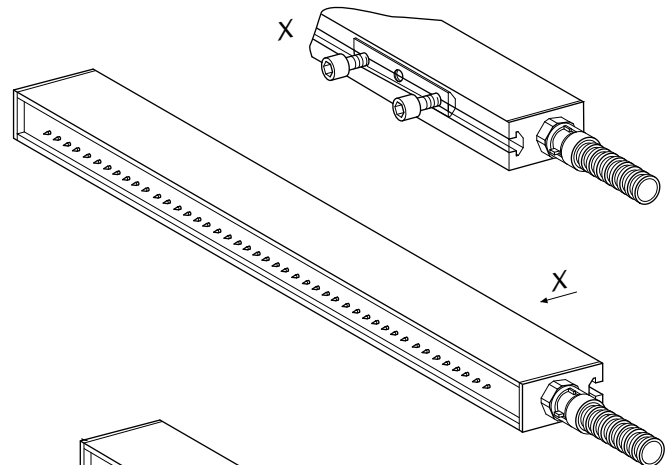

R120/W
mit radialem Anschluss,
Kabel fest angeschlossen

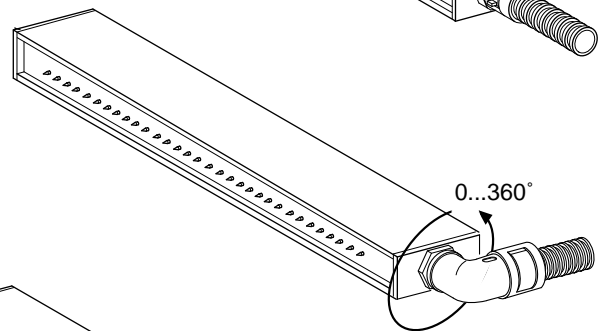

R121A
mit einem axialen Anschluss,
Kabel lösbar

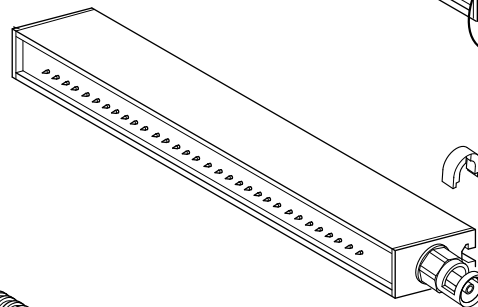

R121A
mit zwei axialen Anschlüssen,
Kabel lösbar

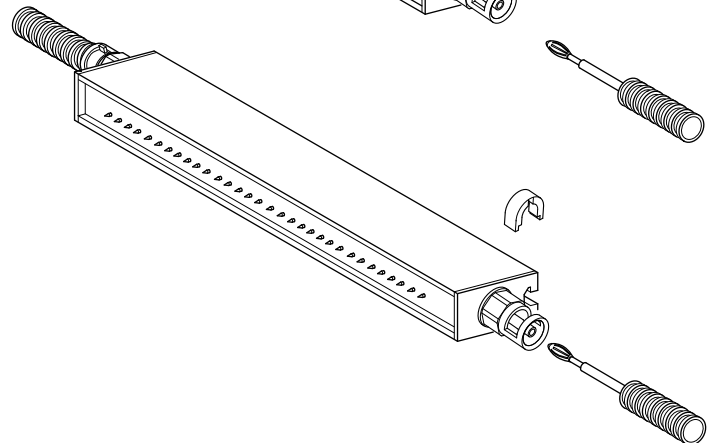

z00471y

Technische Daten

Elektrodenkörper	glasfaserverstärkter Kunststoff GFK
Vergussmasse	Polyurethan, UL-94 V0
Emissionspitzen	Edelstahl
Montagematerial	Schiebemuttern aus Kunststoff oder Metall
Betriebsumgebungstemperatur	0...+60°C (+32...+140°F)
Umgebungsfeuchte	max. 60% r.F., nicht kondensierend
Betriebsspannung	max. 15 kV bis max. 60 kV, abhängig von der Isolation
Betriebsstrom	max. 1 mA pro Meter aktiver Elektrodenlänge
Hochspannungsversorgung	über Eltex Hochspannungsgeneratoren Serie KNH18, KNH35, KNH65 und POWER CHARGER
Hochspannungsanschluss	vorkonfektioniertes Hochspannungskabel im Kunststoffschlauch mit Anschluss für Hochspannungsgenerator, Länge 1...99 m (5 m Standard)
Gesamtlänge der Elektrode	max. 3985 mm
Abmessungen	Profil: 16 x 32 mm, max. Länge 3985 mm, siehe Abbildung Seite 4
Gewicht	ca. 1 kg/m
UL-Zulassung	File Nr. E227156 (max. 30 kV)

entsprechend
Geräte-
kennzeichnung:



Betriebsspannung

Die Aufladeelektrode wird in der Regel mit einer konstanten Hochspannung von 5...15 kV, bei ausreichender Isolation bis 60 kV, betrieben.

Der Strom darf dabei 1 mA pro Meter aktiver Elektrodenlänge nicht überschreiten.

Beispiel:

Aktive Elektrodenlänge ist 515 mm.

Maximal zulässiger Strom:

$$1 \text{ mA/m} \times 0,515 \text{ m} = 0,515 \text{ mA}$$

Abbildung: Arbeitsbereich der Elektrode in Abhängigkeit von Spannung und Abstand.

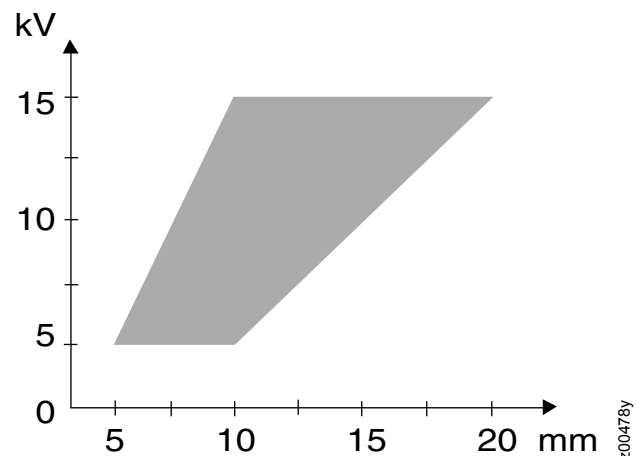

Montage

Das Profil der Elektrode weist eine Nut auf. In diese Nut werden Schiebemuttern geschoben, über welche die Elektrode befestigt wird.

Abmessungen

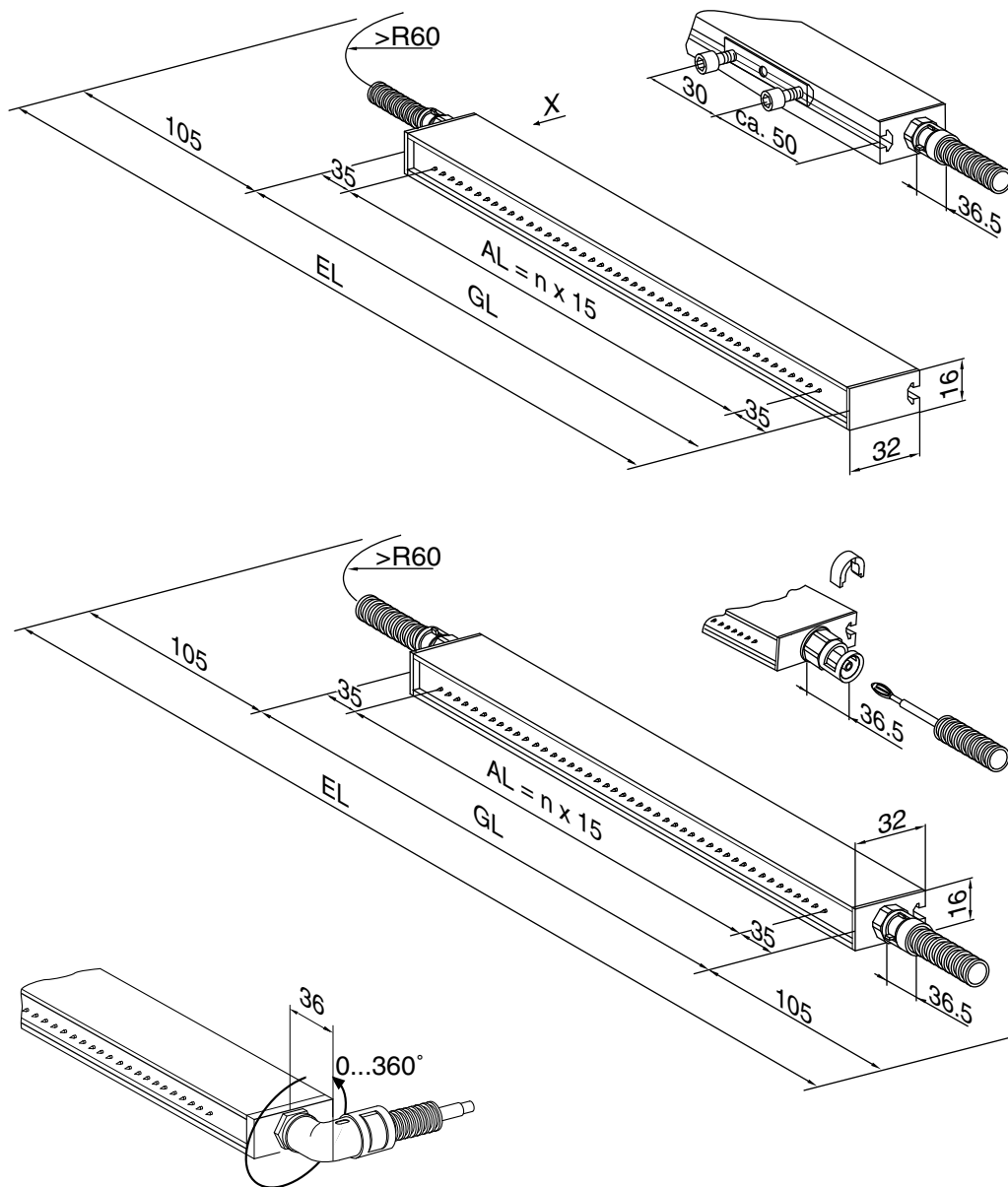

AL = Aktive Länge
 GL = Gesamtlänge
 EL = Einbaulänge
 n = ganze Zahl, abhängig von der aktiven Länge

Berechnungsbeispiel für die aktive Länge:

n = beliebige Zahl zwischen 1 und 261, z.B. n = 150

Die aktive Länge ist damit $AL = 150 \times 15 = 2250 \text{ mm}$



Eltex-Elektrostatik-Gesellschaft mbH
 Blauenstraße 67-69, D-79576 Weil am Rhein
 Telefon +49 (0) 76 21/ 79 05 - 230
 Telefax +49 (0) 76 21/ 79 05 - 330
 eMail static-control@eltex.com
 Internet www.eltex.com