

MOSCA®

EXCELLENCE IN STRAPPING SOLUTIONS

AUTOMATISCHE PALETTENUMREIFUNGSMASCHINE MIT INTEGRIERTEM STRETCHWICKLER



Abbildung mit Optionen

KZV-111-COMBI

Palettenumreifungsmaschine- / Stretchwickleranlage
zum Sichern von Transportgütern

KZV-111-COMBI

MASCHINENBESCHREIBUNG

KZV-111 BASISMODELL

- Obenliegendes Umreifungsaggregat
- 1 Umreifungsaggregat KSR und 1 vertikale Bandführung
- Verfahrbare Bandführungszunge zum Umreifen palettierter Ware
- 1-Säulen-Bauweise bis 2.000 mm
- 2-Säulen-Bauweise 2.000/2.400 mm bei Pressdruck

OPTIONEN

- Automatische Höhenanpassung der Anpressplatte an Packstückhöhe
- Bandspannungsausgleich
- Aufsetzleisten
- **SONIXS** Ultraschall-Schweißsystem
- Pressdruck von max. 20.000 N (2-Säulen-Bauweise)
- Geteilter Abroller
- Bandanschweißgerät BSG

AUSFÜHRUNGEN

- KZV-111-20 mit Wickler 1.800
- KZV-111-20 P20 mit Wickler 1.800
- KZV-111-24 mit Wickler 2.200
- KZV-111-24 P20 mit Wickler 2.200

STRETCHWICKLER

- Drehteller Ø 1.800 oder 2.200 mm
- Tragkraft des Drehtellers: 3.000 kg Gewicht und Presskraft
- Max. zu verarbeitende Palettenmaße entsprechend Drehtellergröße
- Max. Wickelhöhe (inkl. Palette): 2.400 mm
- Höhenabtastung mittels Fotozelle
- Elektronisch geregelter Weichan- und auslauf; frequenzgesteuert
- Regelung Drehtellergeschwindigkeit mit Frequenzumformer
- Hubschlittengeschwindigkeit frequenzgeregelt
- Drehtellerstopp in Ausgangsposition
- Einfache Bedienung

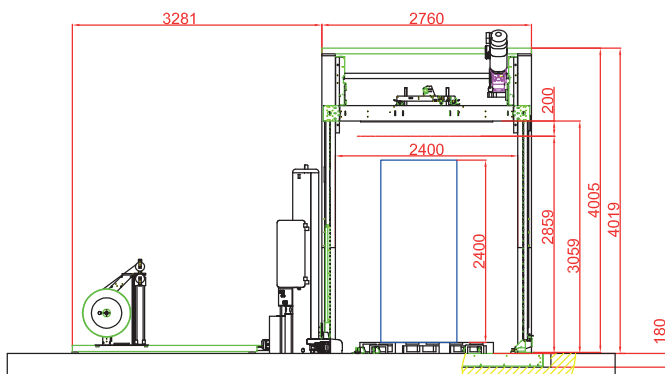

TECHNISCHE DATEN

LEISTUNG:

Bis zu 40 Paletten/h; 2-fach vertikal umreift, größenabhängig

UMREIFUNG:

Umreifungsmaterial: Automatengängige PET-Bänder
9,5 bis 15,5 mm
SoniXs: 9,5 mm bis 12 mm
Bandspannung: 250 – 2.500 N, stufenlos einstellbar
Bandvorschub: 4,6 m/s

ELEKTRIK:

Betriebsspannung: 400 V, 50 Hz, 3 PH/N/PE, weitere auf Anfrage
Gesamtanschluss: 6,6 KVA

GEWICHT:

Palettenumreifungsmaschine: 1.200 kg
Wickler: 1.000 kg

FOLIENMATERIAL:

Folienqualität: LLDPE-Folie, 23µ
Folienabmessung
Kerndurchmesser: 76 mm
Rollenlänge: 500 mm
Rollendurchmesser: 250 mm

Vorwählbare Wickelprogramme

- Kreuzwicklung
- Einfachwicklung aufwärts
- Einfachwicklung abwärts
- Kreuzwicklung mit Deckfolie

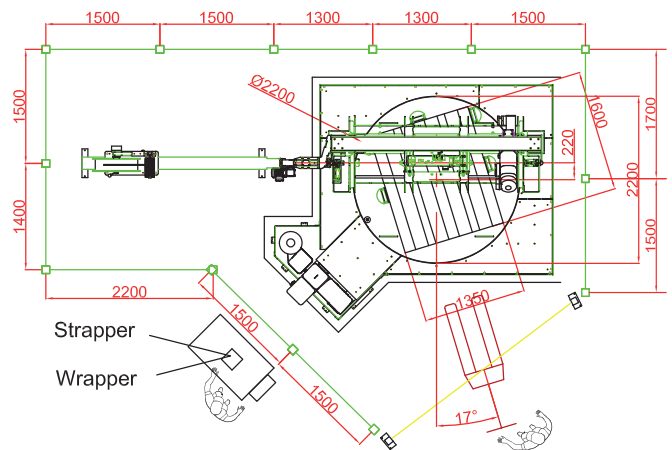

KZV-111-24 P20 mit Wickler 2.200 (Abbildung zeigt Optionen)

