

# Miniatur - Metallbalgkupplungen I Reihe MKG-VA

- /// Edelstahlausführung bis 350°C /// verschleiß- und wartungsfrei
- /// sehr kurze, variable Baulänge /// hohe Torsionssteife
- /// montagefreundliche Klemmnabe



## technische Daten:

MKG-VA Größe	Nennmoment [Nm]	Trägheitsmoment [kgmm <sup>2</sup> ]	Torsionssteife [Nm/arcmin]		max. Wellenversatz (mm)				axiale Federsteife [N/mm]		laterale Federsteife [N/mm]		Masse ca. [g]
			2W	4W	axial ±	lateral	2W	4W	2W	4W	2W	4W	
1,5	1,5	1	-	0,3	-	0,3	-	0,1	-	34	-	140	26
4	4	4	1,3	0,9	0,2	0,3	0,05	0,1	135	75	2500	400	60
8	8	19	3,3	2,1	0,3	0,4	0,1	0,15	150	85	2300	400	140
15	15	44	6	3,4	0,3	0,4	0,1	0,15	100	55	2100	360	220

max. zulässige Betriebsdrehzahl: 20.000 Upm    maximal zulässiger Temperaturbereich: -40°C bis +350°C

**Werkstoffausführung:**  
Balg: Edelstahl 1.4571 / A4  
Naben: 1.4301/A2

Schrauben: ISO 4762 Edelstahl / A4-80  
optional: ISO 4762 / 12.9

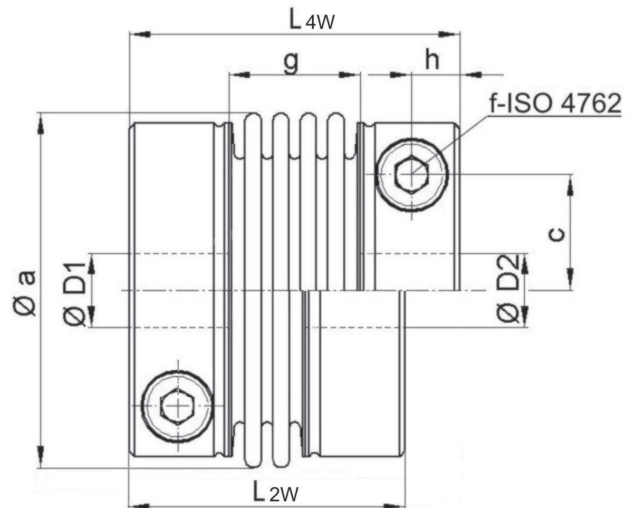

**Hinweis:** Verbindung von Balg und Naben durch Micro-Plasma-Schweißverfahren. Zwei Standardvarianten mit 4-welligem Metallbalg 4W oder 2-welligem Metallbalg 2W. Baugröße 1,5 mit 5-welligem Metallbalg.

## Abmessungen [mm]: Längenmaße nach DIN ISO 2768 cH

MKG-VA	Øa	c	f-TA	g		h	L		ØD1/2 min	ØD1/2 max
				2W	4W		2W	4W		
1,5	19	4,3	2xM2,5-1(1,5)	-	11	3,3	-	29	3	6,35
4	24	7,3	M3-1(2)	6	10	4,5	25	29	8(5)	11
8	34	10,5	M4-2,5(4)	11	16	5	33	38	9(7)	16
15	40	13	M5-5(8)	12	17	6	38	43	11(8)	20

- Klemmnaben generell mit Edelstahlschrauben A4-80 ohne EASY-Stift - reduzierte Anzugsmomente beachten!
- Übertragungsmomente der Nabe-Welle-Verbindung für Wellendurchmesser < Dmin kontrollieren (evtl. Rückfrage)!
- optional beschichtete Schrauben der Festigkeitsklasse 12.9 für höhere Klemmkräfte / Drehmomente (Klammerwerte)
- alternative Baulängen bzw. Nabenausführungen sind auf Anfrage möglich

Bestellbeispiel: MKG-VA 4 / 4W  
MKG-VA 15 / 2W

D1 = 8<sup>G7</sup>  
D1 = 13<sup>G7</sup>

D2 = 11<sup>G7</sup>  
D2 = 20<sup>G7</sup>

- Edelstahlschrauben  
- Schrauben 12.9 - beschichtet