



Datenblatt | data sheet

FORMHAND-Modul | FH-E3020
Artikel-Nummer: 005.02.000.00

 **FORMHAND**



Abbildung: Ansichten des FORMHAND-Modul FH-E3020 in der Standardkonfiguration
 Illustration: Views of FORMHAND-Module FH-E3020 in standard configuration

Funktionsdaten des gesamten Moduls in der Standardkonfiguration

functional data of the entire module in standard configuration

Höhe / height	ca. 199 mm
max. Breite / max. width	300 mm
Lochbild zur Befestigung / dimension for connection	EN ISO 9409-1:2004 100-6-M8
Typische Greifkraft (für dynamische Anwendungen bei 4facher Sicherheit)	250 N bei/at -350 mbar
typical gripping force (for dynamic applications with a safety factor of 4)	
Gewicht / weight	5,6 kg
Schlauchanschluss / hose fitting	FORMHAND Typ M FORMHAND Type M
Empfohlener Vakuumerzeuger für den Betrieb	Saugmodul M/L (Seitenkanalverdichter)
recommended vacuum generator	side channel blower
CE und Einbauerklärung / CE and declaration of incorporation	vorhanden / available
Zul. Umgebungstemperatur / ambient temperature	0 bis/to 50°C

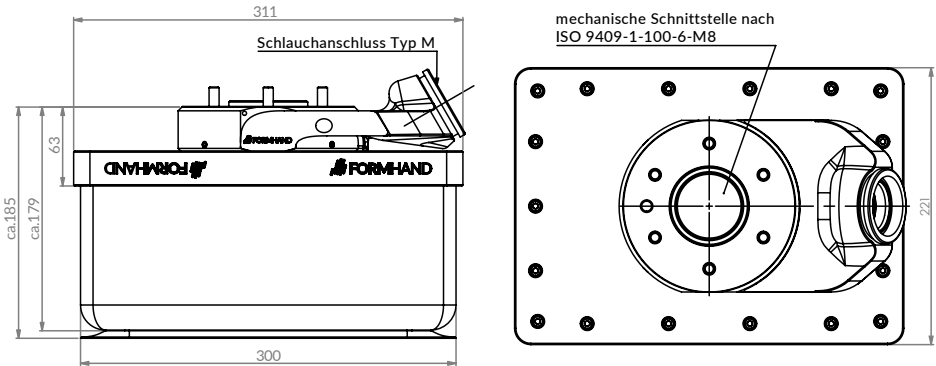
Greifkissen im Detail

gripping cushion in detail

Höhe / height	ca. 122 mm		
Fläche / area	ca. 300 x 200 mm		
Granulatfüllung / granular filling	Kunststoff, EPS / plastic, EPS		
Kissenmaterial / material gripping cushion	PU	Silikon	NBR
max. Kontakttemperatur / max. contact temperature	60°C	120°C	70°C
LABS-Konformität / WIPS-conformity (VDMA 24364)	auf Anfrage on request	nein	auf Anfrage on request