

# PROZESSKLAPPE TYP Z 611-A



Elastomerausgekleidete Prozessklappe in Zwischenflansch-ausführung für mittelkorrosive Medien.

## TECHNISCHE MERKMALE

Nennweiten:	DN 50 - DN 300
Baulänge:	EN 558 Reihe 20 ISO 5752 Reihe 20 API 609 Tabelle 1
Flanschanschlussmaß:	EN 1092 PN 10/16 ASME Class 150
Form der Gegenflanschdichtfläche:	EN 1092 Form A/B ASME RF, FF
Kopfflansch:	EN ISO 5211
Kennzeichnung:	EN 19
Dichtheitsprüfung:	EN 12266 (Leckrate A) ISO 5208, Kategorie 3
Gebrauchsnorm:	EN 593
Temperaturbereich:	-10°C bis +200°C (abhängig von Druck, Medium und Werkstoff)
Zul. Betriebsdruck:	max. 10 bar

## ALLGEMEINE HINWEISE

- Einteilige, spaltfreie Verbindung Scheibe/ Welle
- Geteiltes Gehäuse mit Edelstahlschrauben
- Isolierbauhöhe gemäß Anlagenverordnung
- Optional: RWTÜV geprüfte Sonderausführung nach TA-Luft/ VDI 2440
- Welle 3-fach gelagert
- Scheibendichtfläche hochglanzpoliert
- FDA konforme Materialien verfügbar
- Demontierbar, sortenreines Recycling gegeben
- Optional: Buntmetallfrei
- Für Farben und Lacke ist eine silikonfreie Ausführung lieferbar

## EINSATZGEBIETE, z.B.:

- Lebensmittel- und Getränkeindustrie
- Aufbereitung von Reinstwasser
- Pharmazeutische Industrie
- Chemische und petrochemische Industrie
- Wasser- und Abwassertechnik
- Pneumatische Fördertechnik
- Schiffbau
- Kraftwerkstechnik
- Nahrungsmittelindustrie

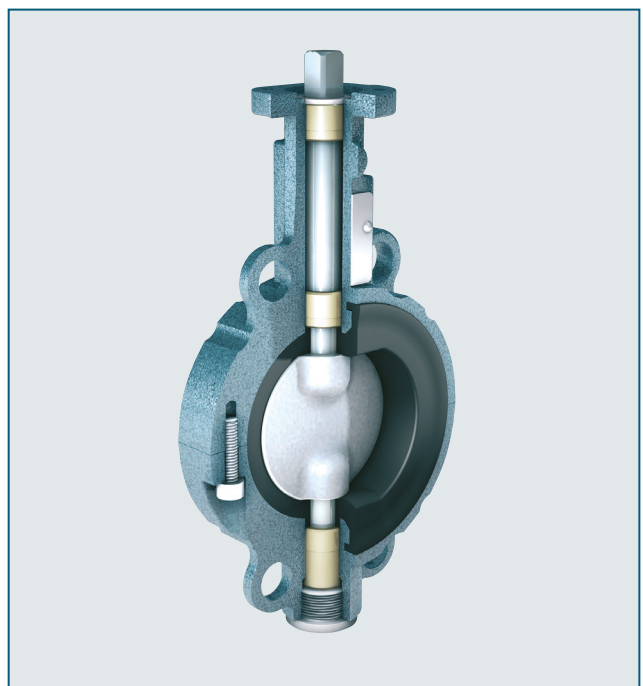

Das geteilte Gehäuse mit einteiliger Scheibe/Welle ermöglicht schnelle und einfache Wartung.

# PROZESSKLAPPE TYP Z 611-A

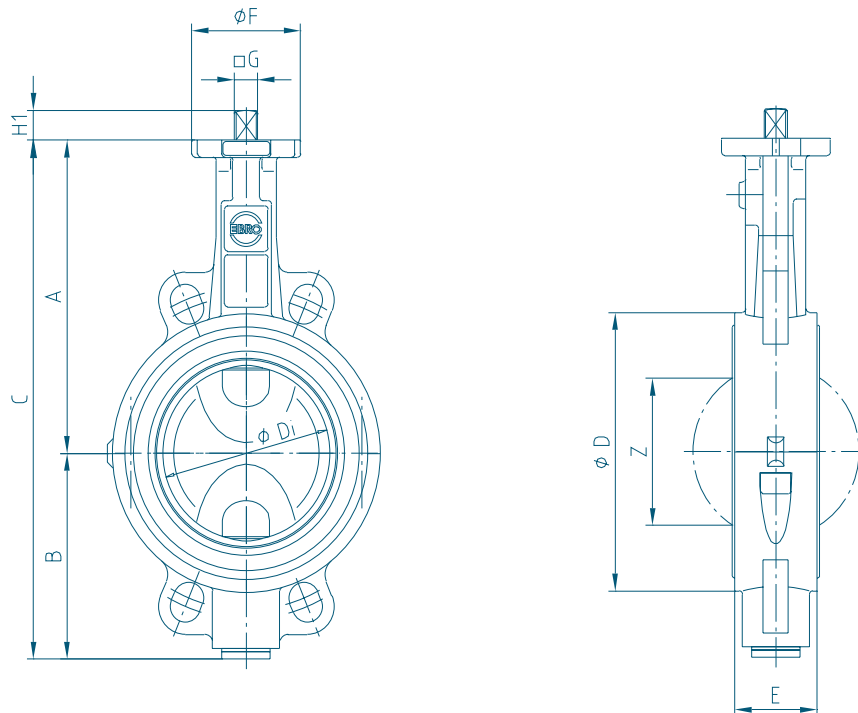

Z 611-A mit freiem Wellenende gem. EN ISO 5211

DN [mm]	Size [in]	Hauptabmessungen [mm]											Gewicht [kg]	
		A	B	C	D	Di	E	F	Flansch	G	H1	H2		Z*
50	2	126	84	210	112	49	43	54	F04	11	13,5	19	25	2,2
65	2½	134	93	227	120	64	46	54	F04	11	13,5	19	45	2,9
80	3	157	104	261	138	79	46	65	F05	14	17	25	64	4,0
100	4	167	115	282	160	99	52	65	F05	14	17	25	84	5,2
125	5	180	127	307	190	124	56	65	F05	14	17	25	110	6,9
150	6	203	150	353	215	149	56	88	F07	17	20	30	138	9,5
200	8	228	176	404	269	199	60	88	F07	17	20	30	189	13,2
250	10	266	212	478	324	249	68	125	F10	22	23,5	39	239	22,5
300	12	291	237	528	374	297	78	125	F10	22	23,5	39	286	31,5

\* Scheibenaustrittsmaß

Technische Änderungen vorbehalten

# PROZESSKLAPPE TYP Z 611-A

## MATERIALSPEZIFIKATION UND STÜCKLISTE

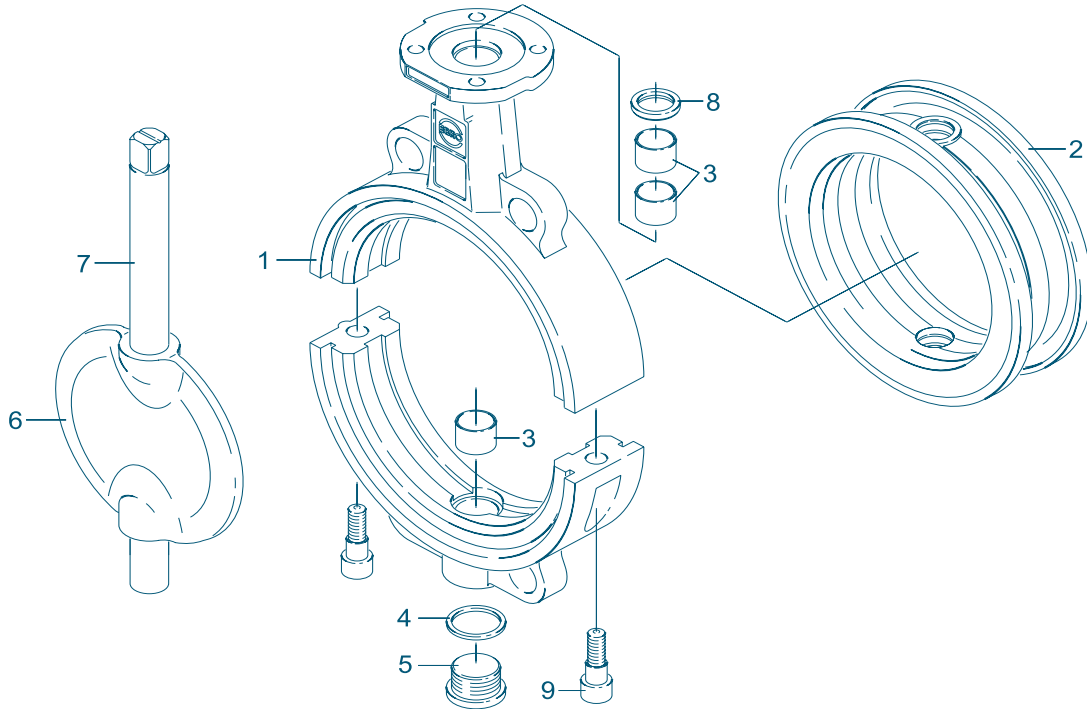

Pos.	Bezeichnung	Werkstoff	Werkstoff-Nr.	ASTM	Pos.	Bezeichnung	Werkstoff	Werkstoff-Nr.	ASTM
<b>1</b>	<b>Gehäuse</b>				<b>5</b>	<b>Verschlusschraube DIN 908</b>			
	Gusseisen	EN-JS 1030	GGG-40	60-40-18		Edelstahl	G-X5CrNiMo19-11-2	1.4408	CF8M
<b>2</b>	<b>Manschette</b>				<b>6/7</b>	<b>Welle/Scheibe einteilige Ausführung</b>			
	NBR	Acrylnitril-Butadien-Kautschuk				Edelstahl	G-X2CrNiMoN26-7-4	1.4469	A 995
	EPDM	Ethylen-Propylen-Kautschuk			<b>8</b>	<b>Abstreifring</b>			
	CSM	Chlorsulfiertes Polyethylen				PTFE	Polytetrafluorethylen	PTFE	PTFE
	FPM	Fluor-Kautschuk			<b>9</b>	<b>Schraube</b>			
	VSI	Silikon-Kautschuk				Edelstahl	A4-70	1.4401	B8M
	SBR-grün	Styrol-Butadien-Kautschuk							
<b>3</b>	<b>Lagerbuchse</b>								
	Messing	MS 58	2.0401	B 45					
<b>4</b>	<b>Dichtring DIN 7603</b>								
	Kupfer	Cu		Copper					

O.g. Materialien aus Standardausführung, weitere Werkstoffe auf Anfrage

Technische Änderungen vorbehalten

# PROZESSKLAPPE TYP Z 611-A

## DREHMOMENTE

- Die in der Tabelle aufgeführten Werte sind bei flüssigen/schmierenden Medien ermittelte Losbrechmomente.

- Diese sind als Richtwerte zu betrachten, da die tatsächlichen Drehmomente von verschiedenen Faktoren wie z.B.: Betriebsdruck, Medium, Manschettenqualität ... etc. abhängen.

- Bei der Ermittlung von konkreten Drehmomenten für Ihren Einsatzfall helfen Ihnen unsere Techniker gern.

- Pulverförmige (nicht schmierende) Medien Md x 1,3

- Trockene Gase/höher viskose Flüssigkeiten Md x 1,2

DN [mm]	50	65	80	100	125	150	200	250	300
Size [in]	2	2½	3	4	5	6	8	10	12
MD [Nm]	7	15	18	28	45	110	140	200	280

## K<sub>V</sub>-WERTE

- Der K<sub>V</sub>-Wert [m³/h] gibt den Wasserdurchfluss bei einer Temperatur von 5°C bis 30°C und einem Δp von 1 bar an

- Angegebener K<sub>V</sub>-Wert basiert auf den Messungen vom Delfter Hydraulics Laboratory, Holland

- Zul. Strömungsgeschwindigkeit  
V<sub>max</sub> 4,5 m/s für Flüssigkeit,  
V<sub>max</sub> 70 m/s für Gase

- Drosselfunktionen sind im Stellwinkel von 30° bis 70° möglich. Vermeiden Sie Kavitation. Bei Regelfunktionen helfen wir Ihnen gerne mit einer präzisen Auslegung weiter.

DN [mm]	Size [in]	Öffnungswinkel α°							
		20°	30°	40°	50°	60°	70°	80°	90°
50	2	3,84	10,1	20,7	34,4	49,7	65,2	79,5	91,2
65	2½	9,5	16,6	39,1	72,6	113	157	199	235
80	3	15,6	20,6	51,4	102	165	234	304	368
100	4	24,9	39,8	96,5	183	288	398	503	589
125	5	51,8	67,2	135	256	428	652	926	1250
150	6	76,5	97,3	197	375	629	957	1360	1830
200	8	137	187	373	697	1160	1760	2510	3400
250	10	227	271	563	1090	1850	2830	4010	5390
300	12	287	409	820	1550	2610	4050	5880	8120

Technische Änderungen vorbehalten