



## b.dry wartungsfreie Edelstahlketten

### Edelstahl weiter gedacht: extrem verschleißbeständig, rostfrei und absolut trocken!

Überall dort, wo Nachschmierung unerwünscht oder unmöglich ist, zeigen **b.dry-Ketten** ihr volles Potenzial: **Hygienisch** und **ohne Einsatz jeglichen Schmiermittels** scheuen sie in Bezug auf Performance keinen Vergleich. Ihre **Verschleißlebensdauer ist deutlich länger** als vergleichbare Ketten: Im trockenen Zustand zweimal besser, mit Initialschmierung, sogar vierfach.

**b.dry-Ketten** bestehen aus **rost- und wartungsfreiem CF-Edelstahl mit einem optimierten Gelenk**: Letzteres ist ein Highlight in Sachen Präzision und Geheimnis der b.dry-Serie: „Stahl auf Stahl“ ist Vergangenheit! Schmiermittelfreiheit ist ein Verdienst unserer b.dry-Hülsen, die aus einem speziellen Hochleistungspolymer bestehen. Das Material ist bislang unbestreitbar einzigartig in seinen Fähigkeiten: b.dry-Produkte laufen komplett trocken und dabei trotzdem **verschleißfester, korrosionsbeständiger, bruchfester** und mit **deutlich längerer Lebensdauer** als vergleichbare Ketten.

## **b.dry**

**1** Hochleistungspolymer-Hülse  
aus FDA-konformem Werkstoff

**2** Edelstahlträgerhülse dünnwandig,  
nahtlos und kugelkalibriert

**3** Grundkette:  
**JWIS CF-Edelstahlkette**



### Technische Highlights

- Optimal aufeinander abgestimmte Einzelteileigenschaften verringern den Verschleiß der Ketten und erhöhen die Lebensdauer markant. b.dry-Ketten sind extrem zuverlässig, dynamisch hochbelastbar und korrosionsbeständig.
- b.dry-Ketten laufen komplett trocken, eine Schmierung ist nicht notwendig dank Hochleistungskunststoffgleitlager im Gelenk.
- Hochleistungspolymer-Hülsen sind FDA-konform, hochbelastbar und reibungseffizient. Kontakt mit Lebensmitteln oder hygienischen Artikeln ist unbedenklich.
- Edelstahlträgerhülsen: dünnwandig, nahtlos und kugelkalibriert. b.dry-Ketten erreichen dadurch eine höhere Festigkeit sowie eine erheblich größere Verschleißbeständigkeit.
- CF-Grundkette ist aus austenitischem Edelstahl.
- Sehr hohe Medienbeständigkeit. Informationen zur chemischen Beständigkeit der b.dry-Kette und -Hülse auf Anfrage.
- Längertoleranzen nach ISO 606.
- Temperaturbereich: -100 °C bis +200 °C.
- Keine Nachschmierung erforderlich.
- Auch in Ausführungen als Rollenketten mit Anbauteilen oder verlängerten Bolzen sowie als kundenindividuelle Entwicklung möglich. ANSI-Ketten auf Anfrage.

### Anwendungsgebiete

- In aggressiven Umgebungen
- In Umgebungen mit Wasser- oder Dampfapplikationen und strengen Reinigungsvorschriften wie z.B.:
- Pharmaindustrie
- Lackierstraßen
- Lebensmittelindustrie
- Reinraumanwendungen

Im trockenen Zustand **LABS-frei**

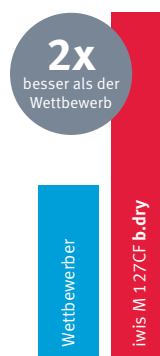

Verschleißlebensdauer  
Kette **trocken**

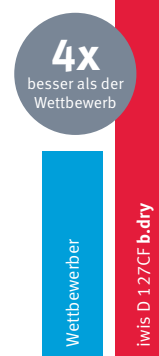

Verschleißlebensdauer  
Kette **initialgeschmiert**

Genauere Informationen hierzu  
siehe Rückseite





**NEU**  
von iwis

**Produktprogramm *b.dry***

Kettentyp	DIN ISO	Teilung	Innere Breite	Rollen- Ø	Bolzen- Ø	Bolzen- länge	Nutstift- länge**	Laschen- höhe	Querteilung	Bruchkraft min.	Bestell-Nr. Kette ohne Initial- schmierung
		<b>p</b> mm	<b>b1 min.</b> mm	<b>d1 max.</b> mm	<b>d2 max.</b> mm	<b>a1 max</b> mm	<b>a max.</b> mm	<b>g</b> mm	<b>e</b> mm	<b>F<sub>b</sub></b> N	
L 85 CF <b>b.dry</b>	08 B-1	12,70	7,75	8,51	4,45	17,0	20,7	11,8	–	12.500	40009443
D 85 CF <b>b.dry</b>	08 B-2	12,70	7,75	8,51	4,45	31,0	34,9	11,8	13,92	22.000	40009454
M 106 CF <b>b.dry</b>	10 B-1	15,875	9,65	10,16	5,08	19,6	23,7	14,7	–	16.000	40009451
D 106 CF <b>b.dry</b>	10 B-2	15,875	9,65	10,16	5,08	36,2	40,3	14,7	16,59	29.000	40009455
M 127 CF <b>b.dry</b>	12 B-1	19,05	11,68	12,07	5,72	22,7	27,3	16,1	–	20.000	40009452
D 127 CF <b>b.dry</b>	12 B-2	19,05	11,68	12,07	5,72	42,2	46,8	16,1	19,46	35.000	40009456
M 1611 CF <b>b.dry</b>	16 B-1	25,40	17,02	15,88	8,28	36,1	41,5	21,0	–	40.000	40009453

\*\* a = Verbindungsglied mit Feder CF = rostfrei Rollenketten mit Standardanbauteilen sowie kundenspezifische Ausführungen können realisiert werden. ANSI-Rollenketten auf Anfrage.

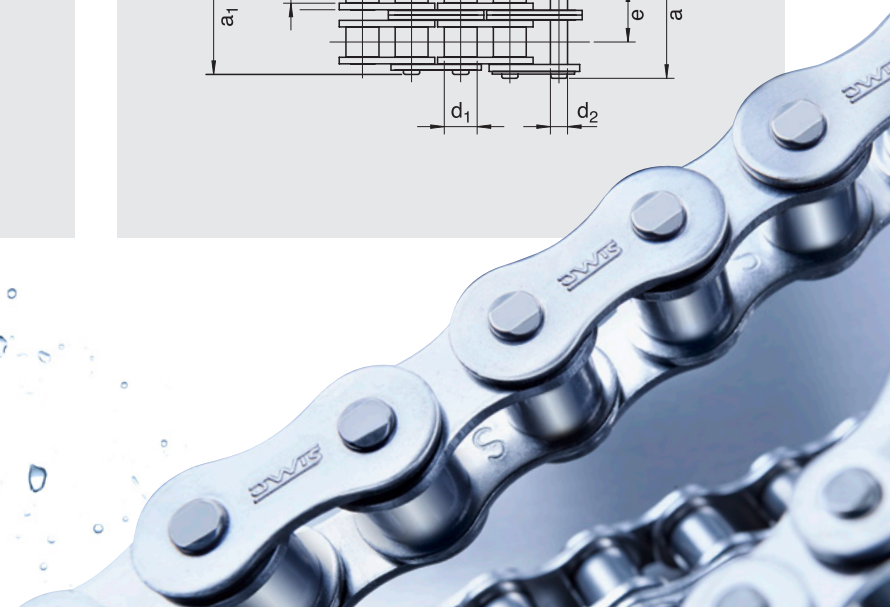
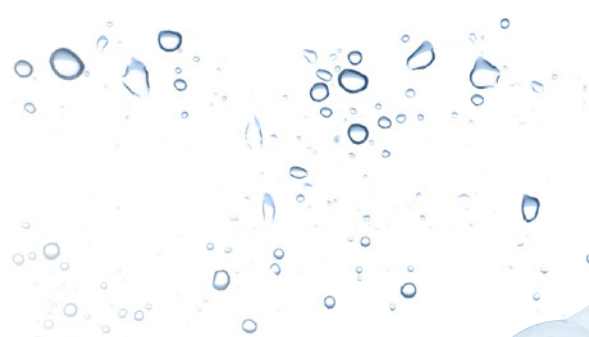
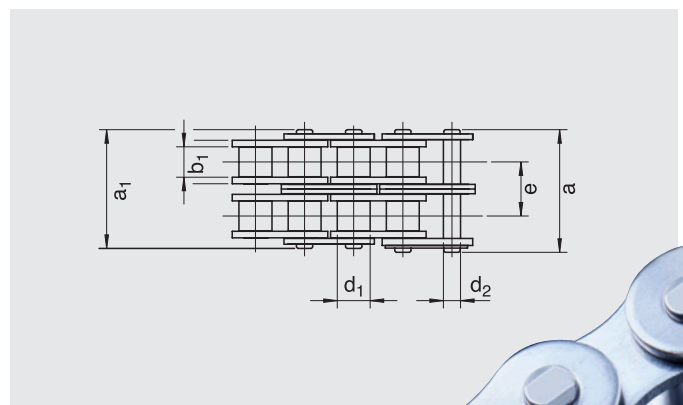
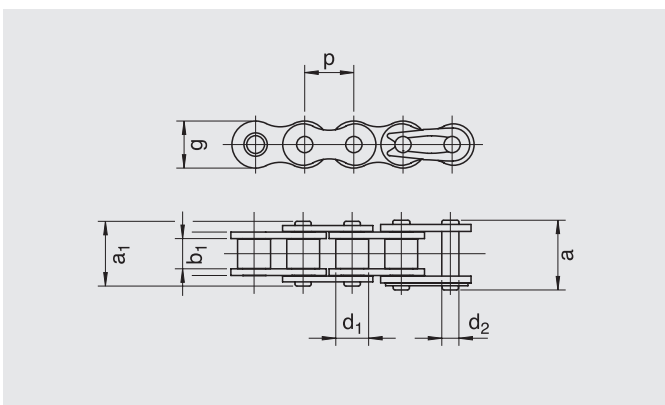



## Verschleißverhalten der b.dry-Rollenkette mit und ohne Initialschmierung

Durch den Einsatz unserer für Lebensmittelkontakt zugelassenen Schmierung verbesserte sich die Leistung der Kette um ein Vielfaches.

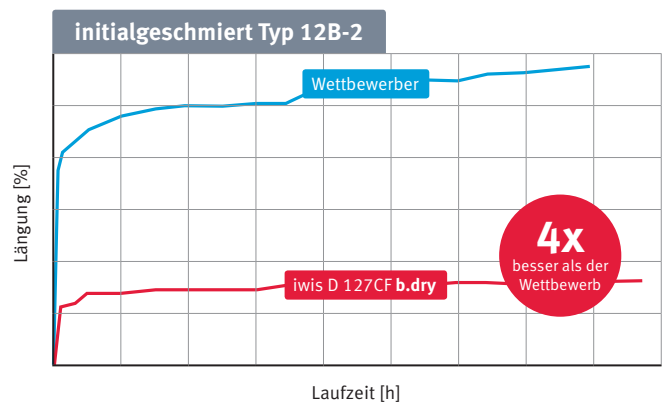
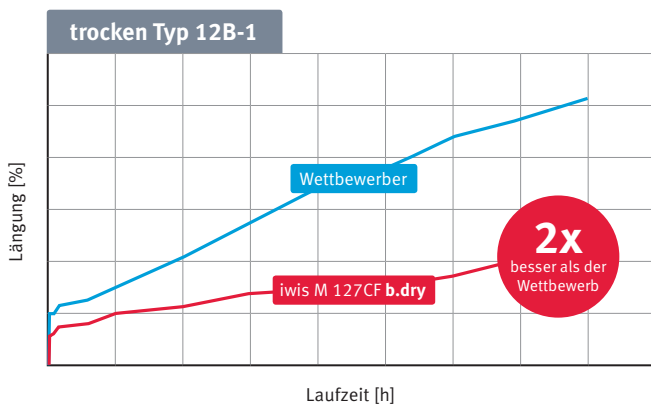

Abbildungen nicht maßstabsgetreu.

### Kugelkalibrieren

Einschnürungen sind bei der Montage von dünnwandigen Trägerhülsen aus Stahl unvermeidbar. Um dennoch eine gleichbleibende Qualität und Leistung der b.dry-Ketten zu erzielen, wird jede einzelne Hülse kugelkalibriert. Die Umformung geschieht mithilfe einer Kugel im montierten Zustand eines Innengliedes, welche die Hülse gezielt in die optimale Form drückt. Das Kettengelenk erhält somit eine erheblich größere Verschleißbeständigkeit und die Lebensdauer der Kette wird verlängert. Zudem wird eine geringere Längenabweichung erreicht und die Anfangslängung reduziert.

